

★どこでもポケット（切り替えアレンジ）

【できあがりサイズ】

縦 11.5×横 13 cm

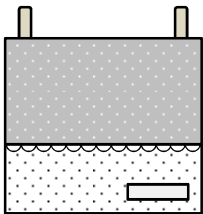

【材料】

表布 A : 15×26 cm

表布 B : 15×44 cm

ベルト布 : 15×5 cm (12mm 幅のテープでも代用できます)

伸び止めテープ (または薄手の接着芯) : 12mm 幅×15 cm

面ファスナー : 25mm 幅×2 cm

タグ、レース : お好みで

クリップ : 1 組

【パーツ】

表布 A

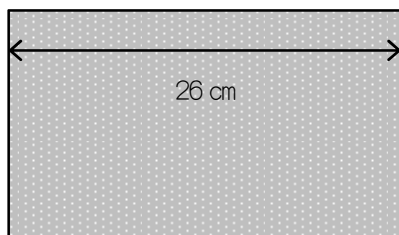

表布 B

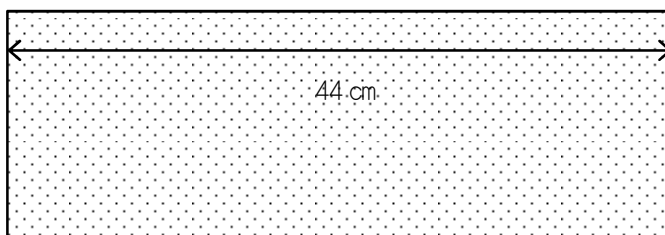

ベルト布

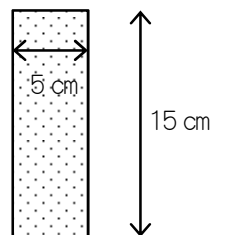

【作り方】

①ベルト布の裏面に伸び止めテープ (または接着芯) を貼り、4分の1に折ってミシンで縫い合わせる

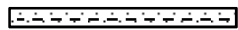
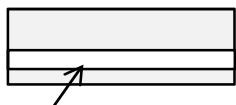

※12mm 幅のテープでも代用できます

伸び止めテープ

②表布 A の表側の布端から 3cm、表布 B の表側の布端から 7cm のところに面ファスナーをつける



③ベルト布を、表布 A の表側の面ファスナーのついていない側の布端から 9 cm のところに縫い付ける

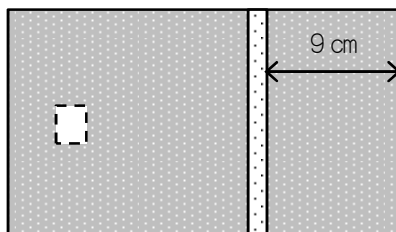

★拡大図

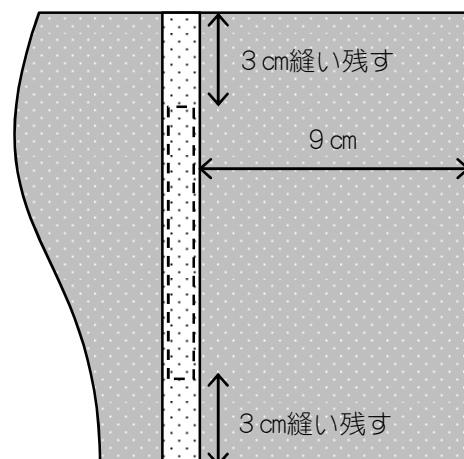

④表布 A の面ファスナーをつけた側の布端と表布 B の面ファスナーをつけていない側の布端を 1cm の三つ折りに縫い、表布 A は三つ折りから 4.5cm のところで中表、表布 B は三つ折りから 4.5cm のところで外表、さらに 9cm のところで中表、23cm のところで中表になるように折り目をつける

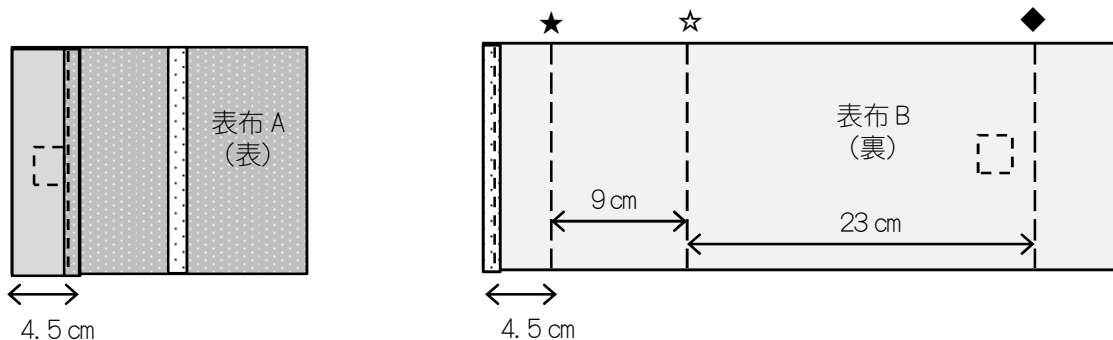

⑤表布 A と表布 B の布端（面ファスナーのついていない方）を中表に縫い合わせ、縫い代は表布 A 側に倒しておく
 ※レースを挟み込む場合は、表布を縫い合わせる前に縫い代に仮止めしておく
 ※お好みでレースやタグをフラップ部分（右図参照）に縫い付ける

⑥三つ折りした部分を中表につきあわせて重ねる

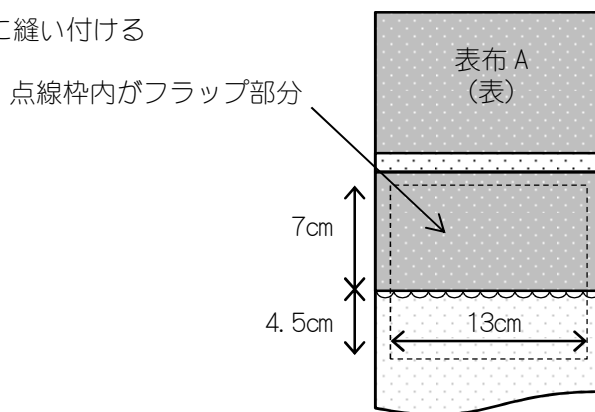
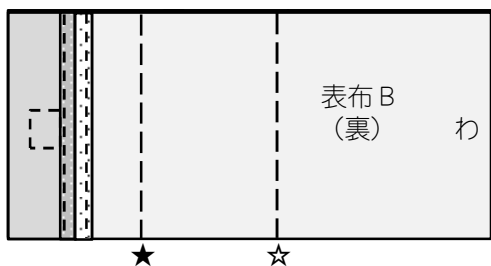

⑦④でつけた表布 B の折り目で折り返してサイドを縫い合わせ、角を切り落として表に戻す

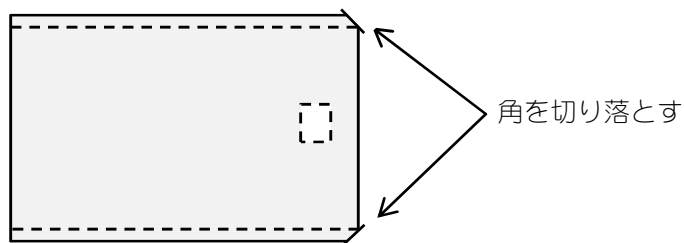

⑧ベルト部分にクリップを挟み込んでできあがり

